

菊池市指定ごみ袋作製業務委託仕様書

1. 件 名 令和8年度指定ごみ袋作製業務委託
2. 業務目的 本業務委託は、菊池市指定の規格に基づいた指定ごみ袋の作製から指定納入場所への荷卸しを含めた納品等の業務を行う。
3. 契約期間 契約締結日から令和9年3月31日まで
4. 履行期間 令和8年4月1日から令和9年3月31日まで
5. 業務内容

(1) 作製

①本業務の受託者は、作製する指定ごみ袋の製品としての品質について全責任を負うものとする。委託期間中に欠品が生じないよう安定的に供給できるように作製工場の確保は、受託者で行うこと。

②ごみ袋の規格

種類	色	サイズ	規格 (単位:mm)
			よこ(仕上げ巾)×たて×厚さ
燃やすごみ	赤色透明	大	630(450)×900×0.04
		小	520(350)×800×0.04
		極小	460(290)×600×0.04
不燃物ごみ	黄色透明	大	630(450)×900×0.05
		極小	460(290)×600×0.04
資源物ごみ	緑色透明	大	630(450)×900×0.05
		小	520(350)×800×0.05
		極小	460(290)×600×0.04

材 質：低密度ポリエチレン

③外装袋の規格

・外装袋、1冊あたりに入れる指定袋の枚数は、次のとおりとする。

指定袋(大) 10枚/冊

指定袋(小) 15枚/冊

指定袋(極小) 15枚/冊

・外装袋には、ミシン目を入れた半月状の取り出し口を作製し、軽い力で切り取れることとし、中身の袋を無理なく1枚毎に取り出せるようにすること。

・外装袋から指定ごみ袋のサイズ(印字部分)が見えるよう折り方を工夫すること。

④梱包箱の規格

・梱包する箱、1箱あたりに入れる外袋の数(冊数)は、30冊とする。

・梱包箱は、複数段積み重ねても潰れない強度があるものとする。

・外箱には、中身がわかるように袋の色で袋の種類、冊数と作製年「2026」の表示を印刷。

※別紙1「ごみ袋の形態」及び別紙2「ごみ袋の梱包方法」を参照すること。

(2) ごみ袋の作製予定枚数

作製予定枚数は、次表のとおりとする。

種類	サイズ	枚数 (枚)	箱数 (箱)
燃やすごみ	大	1,096,200 枚	3,654 箱
燃やすごみ	小	730,800 枚	1,624 箱
燃やすごみ	極小	211,950 枚	471 箱
不燃物ごみ	大	21,900 枚	73 箱
不燃物ごみ	極小	17,550 枚	39 箱
資源物ごみ	大	292,500 枚	975 箱
資源物ごみ	小	258,750 枚	575 箱
資源物ごみ	極小	58,050 枚	129 箱

(3) ごみ袋の納入方法

下記の納品計画表にそって作製及び納品するものとする。(ただし、販売数により納品計画が変更となる場合は協議を行うものとする。)

市が納入を依頼してから 10 日以内かつ、市の指定する日時に、指定の納入場所へ確実に納入することとする。

納品依頼は 1 ヶ月に 1 回から 3 回程度行うものとする。

	6 月	7 月	8 月	9 月	10 月	11 月	12 月	1 月	2 月	3 月	合計	月平均 販売箱数
燃やすごみ (大)	365 箱	365 箱	365 箱	365 箱	365 箱	365 箱	365 箱	365 箱	365 箱	369 箱	3,654 箱	292 箱
燃やすごみ (小)	162 箱	162 箱	162 箱	162 箱	162 箱	162 箱	162 箱	162 箱	162 箱	166 箱	1,624 箱	141 箱
燃やすごみ (極小)	71 箱	50 箱	50 箱	50 箱	50 箱	50 箱	50 箱	50 箱	50 箱		471 箱	43 箱
不燃物ごみ (大)	9 箱	9 箱	9 箱	9 箱	9 箱	9 箱	9 箱	9 箱	1 箱		73 箱	9 箱
不燃物ごみ (極小)	4 箱	4 箱	4 箱	4 箱	4 箱	4 箱	4 箱	4 箱	4 箱	3 箱	39 箱	3 箱
資源物ごみ (大)	98 箱	98 箱	98 箱	98 箱	98 箱	98 箱	98 箱	98 箱	98 箱	93 箱	975 箱	92 箱
資源物ごみ (小)	58 箱	58 箱	58 箱	58 箱	58 箱	58 箱	58 箱	58 箱	58 箱	53 箱	575 箱	48 箱
資源物ごみ (極小)	13 箱	13 箱	13 箱	13 箱	13 箱	13 箱	13 箱	13 箱	13 箱	12 箱	129 箱	13 箱

(4) ごみ袋の納入場所・配送

次の①から⑤のうち市が依頼する箇所とする。(ただし、納品先が新たに追加となる場合は協議を行うものとする。)

- ①クリーンセンター跡地倉庫 : 菊池市下河原 4036 番地 1
- ②菊池市商工会本所 : 菊池市隈府 780 番地 1
- ③菊池市商工会七城支所 : 菊池市七城町砂田 1456 番地 1
- ④菊池市商工会旭志支所 : 菊池市旭志川辺 1884 番地 1
- ⑤菊池市商工会泗水支所 : 菊池市泗水町福本 947 番地

①の施設は 10t 車での配送が可能、②から⑤の各商工会への配送は 4t 車以下の車両に限る。(ロングボディー車は除く。)

なお、②から⑤の各商工会への配送は 1 箇所あたり 1 日につき 1 台のみとする。1 箇所への配送が複数日に分かれる場合は、なるべく配送間隔が空かないよう努めるものとする。

(5) ごみ袋の保管管理

有料指定袋であることに留意し、盗難・紛失・汚損などがないように保管し、市からの納入依頼があるまでは、受託者の倉庫に常時 2 か月分の販売箱数を保管管理すること。

(6) 不良品への対応

- ①製造工程（版下校了以後も含む）での不具合による不良品が判明した場合は、受託者の責任において速やかに全量を良品と交換すること。この場合の経費は、受託者が負担すること。
- ②不良品の発生状況によっては、取扱店の在庫のうち、不良品の恐れがあると本市が決定する指定ごみ袋の回収、交換を指示することがある。この一連の業務については、受託者の費用、責任において誠実かつ速やかに行い、これに要する費用を本市に請求することはできない。
- ③受託者が製造した不良品への対応等は委託期間終了後も、同様に行うこと。

(7) その他注意事項

- ①品質については、J I S 規格に準ずる。
- ②家庭用品品質表示法に基づく表示をすること。
- ③袋の縦及び横の長さ並びに厚さの誤差の許容範囲は、家庭用品品質表示法に基づく範囲とする。
- ④製作前にサンプル品を提出し本市の承認を受けた後、製品の作製を行うこと。

6. 見積書提出に係る注意事項

見積書提出の際には内訳を必ず記載し、1枚あたりの単価（税抜き）をそれぞれ記載するとともに、それぞれの単価に予定数量を乗じて、それを合計した額（税抜き）も記載すること。

7. 落札決定方法及び契約

落札者は1者とし入札者のなかで最低価格者とする。

なお、最低価格者とは、各指定ごみ袋（3種類）1枚あたりの単価にそれぞれ購入予定数量を乗じた額の合計額が、予定価格以下で最低価格となった者をいう。

契約は、総価契約とし、支払いは単価による実績払いとする。

8. その他

本仕様書に定めのない事項については、必要に応じ本市と落札者が互いに協議し定めるものとする。

【市内業者の利用及び資材調達】

菊池市で発注する建設工事及び委託業務は、菊池市の予算で行うことを考慮し、工事資材の発注等については、できるだけ菊池市内での調達（関係業者との取り引き）を行うこと。

また、常勤・臨時職員に限らず、できるだけ菊池市内からの雇用に努めること。

【受注者に対する暴力団等による不当介入の排除】

暴力団等又は暴力団等関係者から不当要求又は工事妨害（以下「不当介入」という。）を受けたときは、次に掲げる事項を遵守すること。なお、遵守していないことが判明した場合は、指名停止等の措置を行う。

- (1) 不当介入を受けた場合は、毅然としてこれを拒否し、不当介入があった時点で速やかに警察に通報するとともに捜査上必要な協力を行うこと。
- (2) 警察に通報等を行った内容について書面により速やかに発注者に報告すること。また、不当介入を受けたことにより、工程に遅れが生じるおそれがある場合は、発注者と協議を行うこと。

ごみ袋の形態

サイズ 大

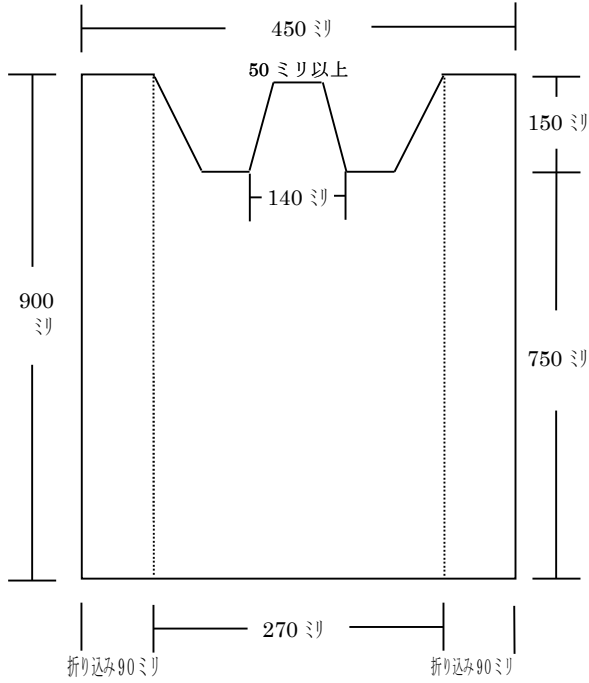

サイズ 小

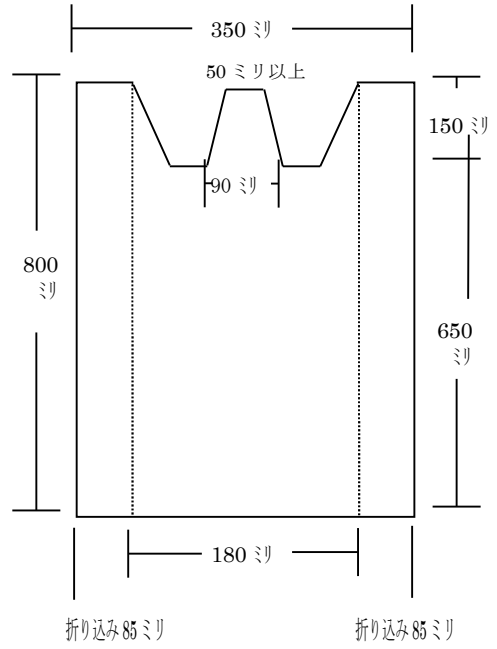

サイズ 極小

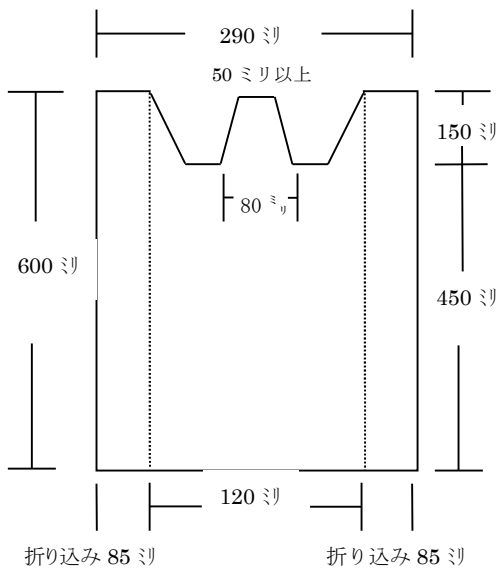

例

(1)燃やすごみ用 (大)、(小) または (極小)

口はよく結んでください
 きくちししていぶくろ
菊池市指定ごみ袋
 もぶくろ
燃やすごみ袋 (大)
 Burnable garbage bag 可燃垃圾袋
 타는 쓰레기봉투 Túi rác đồ cháy được

氏名等

※事業所(会社、飲食店、農業など)のごみの排出には使用できません

入れる物 (台所ごみ、紙くず、木くず(直径 10 cm以下、長さ 50 cm以下) 革製品、その他の燃やすごみ)

注意 指定された曜日・時間までに出してください。生ごみは、よく水を切ってください。燃えないごみは、絶対に入れないでください！ 分別ルールが守られていないものは、収集しません！

K2026

製作会社のイニシャル、作成した年度を入れる

(2)不燃物ごみ用 (大) または (極小)

口はよく結んでください
 きくちししていぶくろ
菊池市指定ごみ袋
 ふねんぶつぶくろ
不燃物ごみ袋 (大)
 Non-burnable garbage bag 不可燃垃圾袋
 불연물 쓰레기봉투 Túi rác đồ không cháy được

氏名等

※事業所(会社、飲食店、農業など)のごみの排出には使用できません

入れる物 (ガラス、陶磁器、金属類、小型金物 小型家電、その他の不燃ごみ)

注意 指定された曜日・時間までに出してください。ガラス、刃物、割れ物などは、新聞紙等に包んで「危険」と表示してください。特定品目は、透明の袋に入れて別に出してください。分別ルールが守られていないものは、収集しません 電池類が取り外せない充電式小型家電は、特定品目になります。

K2026

製作会社のイニシャル、作成した年度を入れる

(3)資源ごみ用 (大)、(小) または (極小)

口はよく結んでください
 きくちししていぶくろ
菊池市指定ごみ袋
 しげんぶつぶくろ
資源ごみ袋 (大)
 Recyclable resources bag 資源垃圾袋
 자원(재활용) 쓰레기 봉투 Túi rác đồ tái chế (tái chế)

氏名等

※事業所(会社、飲食店、農業など)のごみの排出には使用できません

入れる物 資源物 A (空きかん、空きびん)
 資源物 C (新聞紙、折込みチラシ)
 資源物 D (雑誌、本、その他の紙)
 資源物 E (布類)
 資源物 F (段ボール)
 資源物 G (牛乳パック類)
 資源物 H (ペットボトル)
 資源物 J (☑容器包装プラスチック 発砲スチロール)

注意 指定された曜日・時間までに出してください。資源物 A.C.D.E.F.G.H. Jは、別々の袋で出してください！ 分別ルールが守られていないものは、収集しません！

K2026

製作会社のイニシャル、作成した年度を入れる

内袋及び外装に外国語表記(英語、中国語、韓国語、ベトナム語)を行う。

燃やすごみ袋

Burnable garbage bag 可燃垃圾袋

타는 쓰레기봉투 Túi rác đồ cháy được

不燃物ごみ袋

Non-burnable garbage bag 不可燃垃圾袋

불연물 쓰레기봉투

Túi rác đồ không cháy được

資源物ごみ袋

Recyclable resources bag 資源垃圾袋

자원(재활용) 쓰레기 봉투

Túi rác đồ tái chế (tái chế)

ごみ袋の梱包方法

ごみ袋10枚（小サイズ、極小サイズは15枚）を1組（冊）にし、その1組（冊）を外袋に入れ、指定の外袋30冊を1箱にして段ボール箱に梱包する。

段ボール箱には、中身が分かるように箱の外側に入っている袋の色で袋の種類、冊数と製作者の頭文字及び作成年度印刷すること。（例：菊池市役所 2026 年度⇒K2026）

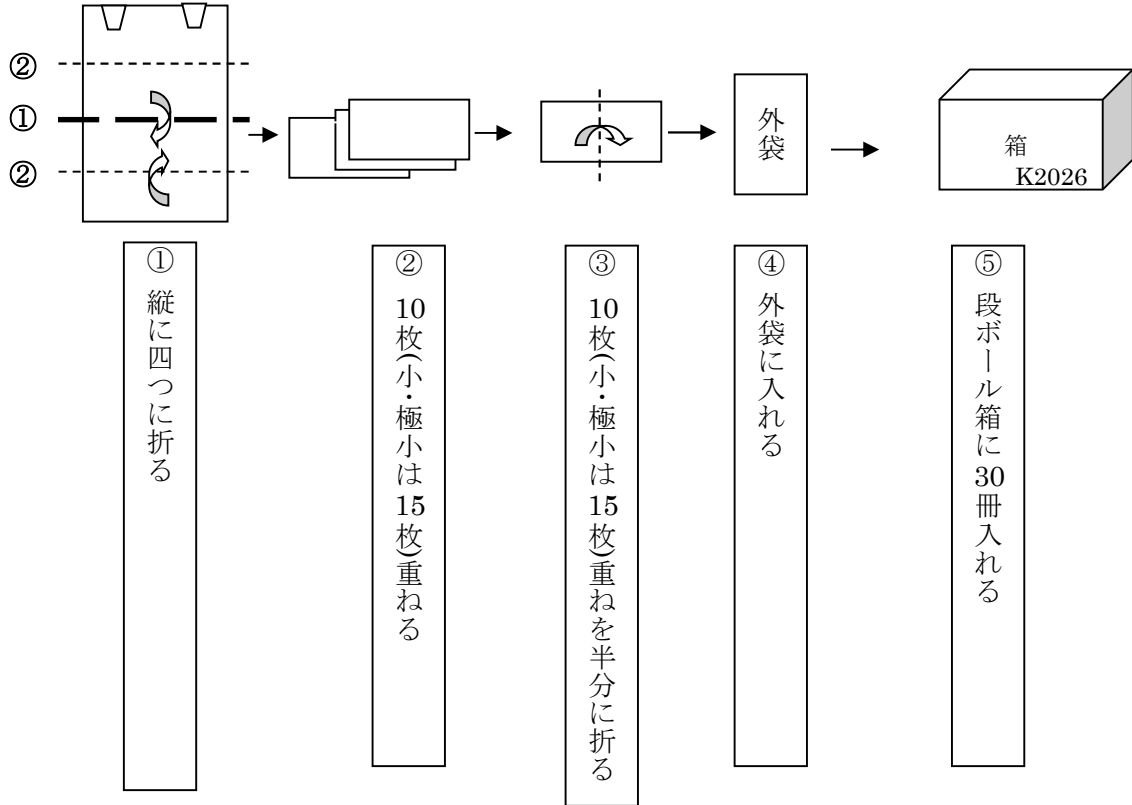

外袋は、ミシン目入りで1枚ずつ取り出せるようにし、印刷は、それぞれの種類毎に印刷すること。また、外装袋から指定ごみ袋のサイズ（印字部分）が見えるよう折り方を工夫すること。製作者の頭文字及び作成年度印刷すること。（例：菊池市役所 2026 年度⇒K2026）

（外袋印刷例）

